

unidad dental **Astral**
simplicidad y fiabilidad



unidad dental **Astral** *premium*

El modelo **Astral**, fruto de la dilatada experiencia de FEDESA en la fabricación de unidades dentales, es un unidad de gran aceptación en el mercado, un "equipo mítico" por su proyección en el mundo odontológico. La novedad en la edición de este modelo consiste en incluir nuevas configuraciones que perfilan sus gamas: PREMIUM, LUX y ECO que junto con la versión de ORTODONCIA, conforman un amplio espectro de usuarios según sus diferentes necesidades que se manifiestan en la simplicidad y versatilidad así como la fiabilidad de su equipamiento.

La Unidad Dental Astral es configurable en cada una de sus tres versiones de tres maneras alternativas: tipo colibrí/continental, con mangueras colgantes y con Unidad Móvil.

La unidad **Astral Premium** incorpora en su equipamiento base: panel de control independiente para la unidad dental y para el control del micromotor y el limpiador, luz led en todo el instrumental, micromotor de inducción con función Endo, limpiador de ultrasonidos con luz led y lámpara de iluminación tipo led.



unidad dental **Astral** *premium*



La **bandeja de instrumentos**, ya sea del sistema colibrí/continental o mangueras colgantes, está soportada por brazo compensado mediante pistón de gas con un amplio rango de movimientos, que le permite trabajar sin tensión y en la ubicación mas adecuada al sistema de trabajo del doctor. Dispone de bandeja porta-instrumentos articulada.



Desde el **panel de control** y de una forma fácil e intuitiva se controlan todas las funciones de la unidad dental. También aparecen visualizados los parámetros del micromotor (velocidad, par, torque, luz, sentido del giro, etc.) así como del limpiador de ultrasonido (funciones: general, endo y perio).



El **sillón** tiene un brazo de elevación es-corado en el lado izquierdo permitiendo de esta manera un mayor espacio para los profesionales que trabajan sobre el lateral del equipo.

La **unidad móvil**, integrada por bandeja de instrumentos con sistema de mangueras colgantes, panel de control independiente para controlar todas las funciones de la unidad, dispone de un completo instrumental neumático/eléctrico y bandeja superior porta instrumentos.

Montada sobre ruedas ofrece un fácil y ligero manejo de la unidad así como un amplio rango de movimientos que permite ubicar la unidad en todas las posiciones de trabajo que necesite el operador.



Apoya cabeza regulable en altura y de doble articulación. Su ergonomía permite el apoyo de la cabeza del paciente en la posición ideal para el tratamiento y trabajo del doctor.



Brazos colibrí enclavables para evitar tensión en el manejo del instrumental. Altura reducida del brazo colibrí evitando el choque y colisión con otros elementos periféricos. Mangueras de larga longitud.

El conjunto compuesto por la taza y grifos dispone de taza removible para una mejor limpieza y mayor higiene. El color de la misma es combinable con el color de la tapicería.



unidad dental **Astral** *lux*

El modelo **Astral Lux**, con las mismas características formales y funcionales de la gama PREMIUN, es la configuración más estándar.

Como en el resto de la gama Astral, los sistemas de seguridad de la unidad garantizan un uso sin incidencias. Sistema de seguridad en la bajada de sillón, en la bajada del respaldo y en la estación de trabajo del asistente.

Su simplicidad, versatilidad así como la fiabilidad de su equipamiento le permite un sencillo y económico mantenimiento.

El modelo Astral Lux incorpora mangueras polivalentes con luz, micromotor eléctrico con luz de escobillas o de inducción y limpiador de ultrasonidos.



unidad dental **Astral** *lux*



La versión **Lux**, al igual que en el resto de la gama, es configurable en versión colgante y en versión **unidad móvil**.



En la **estación de trabajo del asistente** se incluye una bandeja con cuatro alojamientos montada sobre un brazo doblemente articulado que permite colocar la estación en un amplio abanico de posiciones.

La **bandeja** de instrumentos del sistema de mangueras colgantes dispone de un panel de control integrado.

La taza del **grupo hídrico** integra giro de 180° para un mejor manejo del asistente, facilitando el enjuague al paciente. En el grupo hídrico, el conjunto de taza y grifo, por su movilidad (dispone de un radio de trabajo de + - 90°), se adapta a diferentes necesidades de uso del paciente.



unidad dental **Astral** *eco*

El modelo **Astral ECO**, con las mismas características formales y funcionales de toda la gama, dispone del equipamiento más sencillo, siendo la configuración básica del modelo. Para cuando lo sencillo es suficiente.

Sobre la misma arquitectura de sillón, escupidera y bandeja, la versión Eco es una unidad neumática. La estación de trabajo del asistente es una bandeja sencilla de dos colgadores (opcionalmente se pueden incorporar cuatro), y la bandeja principal incluye instrumental neumático con un limpiador de ultrasonidos. Incorpora una botonera de pie para el control de la velocidad de la instrumentación con selector de agua y chip blower (opcionalmente se le puede incorporar una botonera de pie multifunción).

Disponible con bandeja de instrumentos tipo colibrí/continental, con mangueras colgantes y con unidad móvil.



unidad dental **Astral**
eco



La **Unidad Dental Astral**, por el diseño de su sillón y el diseño del respaldo, permite el trabajo tanto en visión directa como indirecta.

Respaldo de gran amplitud y con triple anclaje al asiento y unos criterios ergonómicos extraordinariamente funcionales para el doctor y aportando un gran confort de uso al paciente. Se complementa con la integración del reposacabezas.

unidad dental **Astral**
ortodoncia

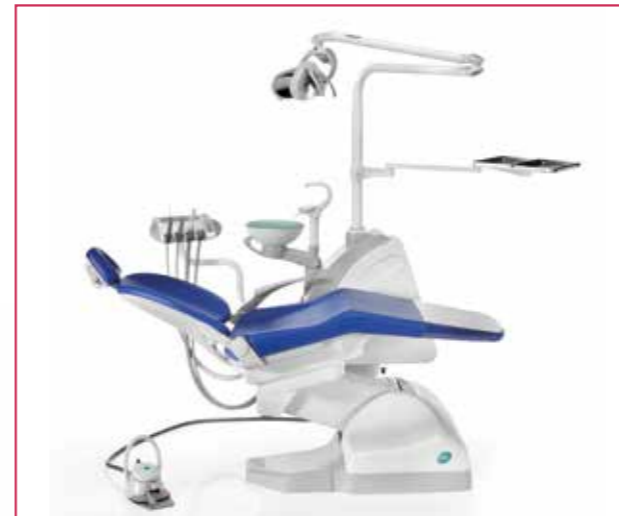

La **Unidad Dental Astral** también ofrece una configuración especial para el tratamiento de **ortodoncia**.

Todo el instrumental necesario en esta operativa se instala en la estación de trabajo del asistente. Sobre una bandeja de cuatro colgadores se instalan la jeringa de agua y aire, instrumental rotatorio y las mangueras de aspiración.

Se incluye también en esta versión, una bandeja porta instrumentos montada sobre un brazo doblemente articulado que permite un amplio rango de movimientos. La unidad cuenta con una botonera de pie multifunción que permite controlar la velocidad de los instrumentos, así como los movimientos individualizados del sillón.

Disponibles en dos versiones de brazos articulados.



unidad dental Astral

Tapicerías

FEDESA aporta en todas sus unidades dentales tapicerías que conforman el diseño de sus equipos, añadiéndole comodidad y confort en su uso.

Tapicerías de bajo mantenimiento, sin costuras, ignífugas, lavables y de gran resistencia al uso.

El extenso catálogo de colores de tapicerías se complementa con un acabado como es la tapicería viscoelástica (tipo memory).

Acabados color de textiles para combinar con la unidad dental

Hemos seleccionado una gama de acabados de color, que representan un perfil de uso habitual para la integración en los equipamientos actuales.

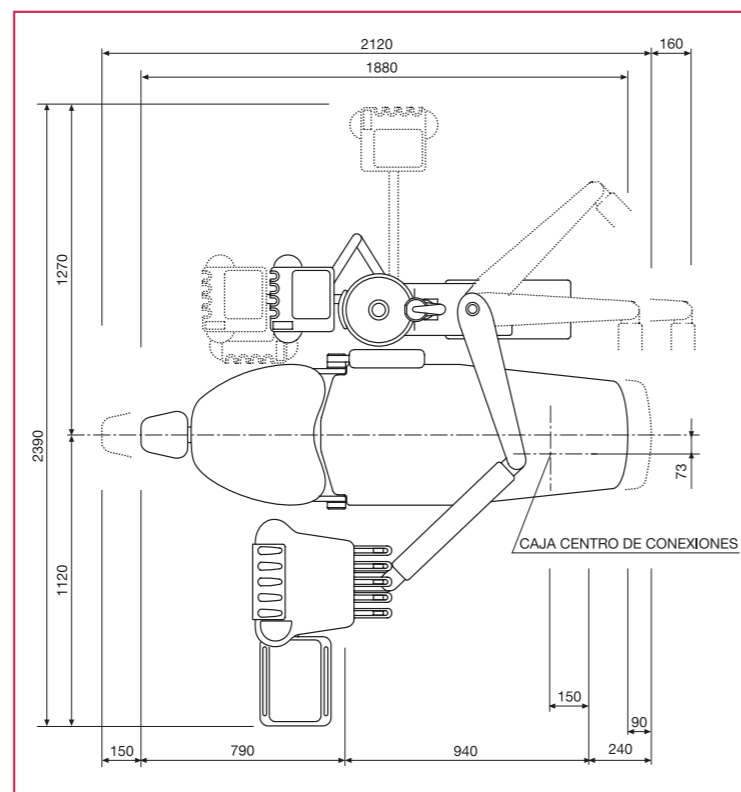
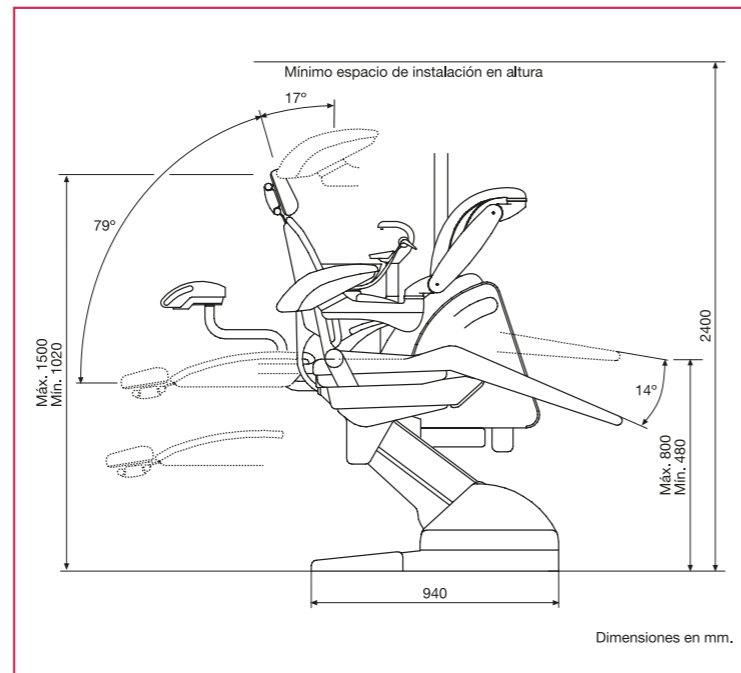

Las medidas indicadas de planta y alzado le ayudarán a situar el equipo en el lugar idóneo de su gabinete.

Opciones



Modelo Edi



Modelo Maia



Modelo Alya

Lámpara

A todas las Unidades Dentales de FEDESA se les integra un equipo de iluminación de fábrica que pueden opcionalmente cambiar.

Lámpara EDI (lámpara halógena de 25.000 lux). Lámpara MAIA (lámpara LED con 35.000 lux). Lámpara ALYA (lámpara LED con 50.000 lux).



Monitor

Extrafino, ligero, con 17" y adaptable a los diferentes movimientos necesarios para el uso del doctor y paciente.



Cámara intraoral

De alta resolución, integrable tanto en la bandeja principal como en la auxiliar, de tamaño reducido y gran ligereza, con activación táctil y desmontable.



Modelo Neumático



Modelo Multifunción

Pedales de control

Dispone de dos tipos: pedal neumático con control r.p.m. de instrumentos, selección de agua y chip blower, y pedal multifunción para control de instrumentos y movimientos del sillón.



Reposapiés

Todos los sediles de las unidades de FEDESA se pueden suministrar con reposapiés, bien con protección de plástico transparente o bien con reposapiés independiente en poliuretano.

Unidades Móviles



Modelo Astral



Modelo Astral



Modelo Astral



Modelo Evolución

Unidades Móviles

Las unidades móviles son configurables en diferentes gamas: Premium, Lux y Eco. La gama Premium dispone de micromotor de inducción integrado en el panel de control. La gama Lux incorpora micromotor eléctrico de escobillas, y la gama Eco dispone de una instrumentación neumática.

La unidad móvil Evolución solo está disponible en sus gamas Lux y Eco.

Taburetes



Modelo Astral



Modelo Astral - A



Modelo Pony con respaldo



Modelo Pony sin respaldo



Modelo Sory

Taburetes

FEDESA dispone de tres tipos de taburetes, (los modelos Astral, Pony y Sory) disponibles en sus variables con o sin respaldo y con arco reposapiés. Soporte lumbar envolvente. Están fabricados con base de acero inoxidable, base radial de cinco ruedas y altura regulable por pistón de gas.

Amplia gama de colores y texturas según catálogo de tapicerías.



45 años, fabricando unidades dentales

En FEDESA desde los inicios allá por los años setenta y hasta la actualidad, hemos dedicado nuestros esfuerzos a satisfacer las necesidades de equipamiento para la odontología.

Somos expertos en el diseño, fabricación y comercialización de unidades dentales, con un extenso catálogo de soluciones que cubren las necesidades del odontólogo actual.

Nuestros productos responden a todas las homologaciones y certificaciones tanto nacionales como internacionales que avalan y garantizan todos nuestros fabricados. Una amplia red de distribuidores homologados por nuestra marca tanto en el mercado nacional como en el resto del mundo, colaboran con nosotros en la atención al cliente.



Fedesa

NUEVA FEDESA, S.A.

Avda. Madrid, nº 45. 28500 Arganda del Rey
(Madrid) España
Tel.: 34 - 91 871 23 83. Fax: 34 - 91 871 64 88
fedesa@fedesa.com - www.fedesa.com



Fullidental[®]
*Gestora
de Compras*

FEDESA se reserva el derecho de introducir cualquier cambio en beneficio del producto
CT9A20-2E. (1000 E.J. 9-03-016)
Diseño: De Ledesma
Imprime: Gráficas Aries
Depósito legal: M-7044-2016